



teqqo
Life changing technologies

**“Siamo
l’aria che
respiriamo”**



ANGELINI INDUSTRIES,
LA FORZA DI UN GRANDE GRUPPO

Angelini: un impegno sincero verso le persone.

Fondata ad Ancona nel 1919, Angelini Industries è oggi una realtà multinazionale attiva in diversi settori: dal farmaceutico al largo consumo, dal beauty alle macchine industriali, dalla robotica fino al packaging sostenibile e al settore vitivinicolo.

Guidato dalla mission «Industries of care» il Gruppo Angelini si dedica alla realizzazione di soluzioni, prodotti e tecnologie in grado di migliorare la vita delle persone.



26
PAESI

5.700
DIPENDENTI

1,7 MLD
EURO DI FATTURATO

PERCHÉ NASCE TEQQO

teqqo e Angelini: uno spirito pionieristico.

TEQQO è la società del Gruppo ANGELINI dedicata allo sviluppo di **tecnologie** per il benessere. Il nostro obiettivo è fornire soluzioni ai principali problemi della quotidianità moderna.

Con questa visione diamo vita alle nostre life-changing technologies: prodotti e servizi concreti e semplici da usare, in grado di fare la differenza.



life changing
technologies

IL CONTESTO E IL PARADOSSO

**Oggi ci prendiamo cura di tutto.
Eppure accettiamo l'aria così com'è.**



ALIMENTAZIONE SANA

Poniamo crescente interesse
nella scelta della corretta
alimentazione e alla provenienza
dei prodotti



AMBIENTI PULITI E ACCOGLIENTI

Ogni giorno dedichiamo tempo,
energia e denaro per rendere
puliti e accoglienti i luoghi
in cui viviamo.



CURA DELLA PERSONA

Dedichiamo attenzione
quotidiana alla cura
dell'estetica e del
benessere personale.



COSCIENZA ECOLOGICA

Con le nostre scelte dimostriamo
ogni giorno di più la consapevolezza
verso l'importanza della cura
del pianeta che ci ospita.



**Respirare *aria migliore*
può essere molto più semplice
di tutte queste cose!**

5x

L'ARIA INDOOR È FINO
A 5 VOLTE PIÙ INQUINATA
DI QUELLA OUTDOOR.

90%

90% DEL NOSTRO TEMPO
È SPESO IN AMBIENTI
CHIUSI.

Iniziamo a migliorare *l'aria che respiriamo!*

La qualità dell'aria che respiriamo negli ambienti
interni – dove passiamo la maggior parte del nostro
tempo – è di vitale importanza.

5x

PARTICOLATO

31%

COPOSTI
ORGANICI VOLATILI

5x

BIOAEROSOL

LA QUALITÀ DELL'ARIA INDOOR OGGI



POLVERI SOTTILI

Gas, polveri, fumo
e altri agenti
patologici invisibili.



FORMALDEIDE

Mobili, cucina, vernici,
truciolati,
fumo, detersivi.



CATTIVI ODORI

Cucina, smog,
pittura e bricolage
e molte altre delle nostre
attività in casa.



OZONO

Presente
in atmosfera.



DIOSSIDO DI CARBONIO

Respirazione, combustione,
elettrodomestici,
fotosintesi delle piante
presenti in casa.

LA TECNOLOGIA

Come funziona?

TEQQO combina tecnologie differenti in un unico sistema brevettato in grado di offrire prestazioni depurative ambientali rivoluzionarie.

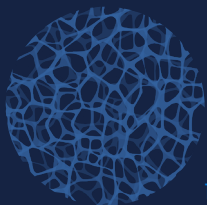

1

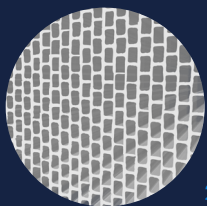

2

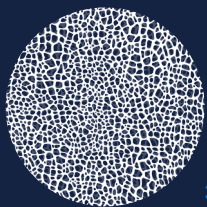

3



4

1

L'aria è inizialmente filtrata da una speciale foam-pad in polietilene, disegnato per intercettare e trattenere filacce e polveri grossolane. Viene poi trattata dal precipitatore elettrostatico, che elimina anche le particelle più fini.

2

Successivamente l'aria attraversa una piastra imbevuta nel biossido di titanio per amplificare l'azione del modulo UV-A fotocatalitico, che la purifica da VOC, virus e batteri, ed elimina i cattivi odori.

1. Prefiltro in foam-pad
2. Precipitatore elettrostatico
3. Piastra al biossido di titanio
4. Modulo UV-A fotocatalitico

PREFILTRO
FOAM-PAD

PRECIPITATORE
ELETTROSTATICO

PIASTRA AL
BIOSSIDO DI TITANIO

MODULO UV-A
FOTOCATALITICO

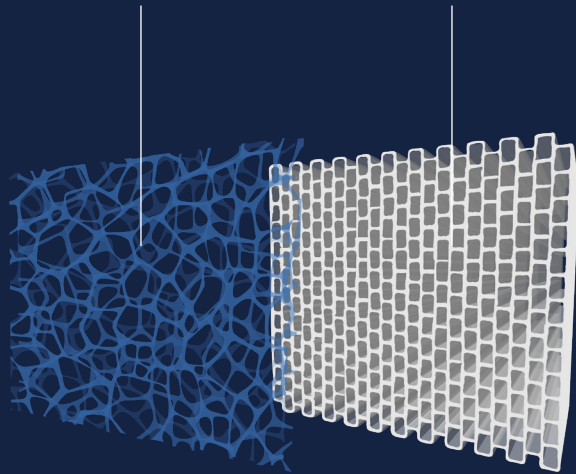

FASE 1

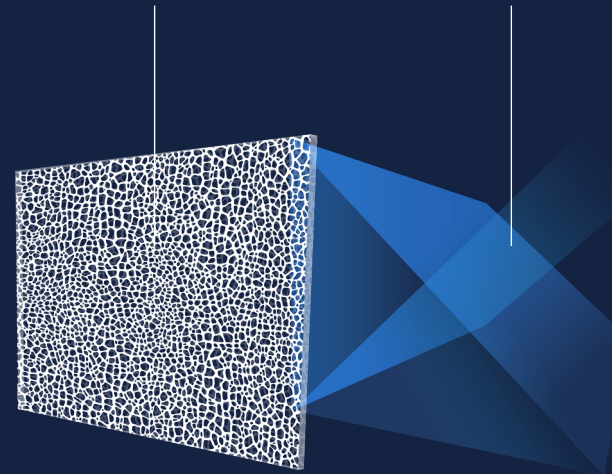

FASE 2

LA TECNOLOGIA TEQQO

La precipitazione elettrostatica cattura e distrugge le particelle inquinanti, rispettando l'ambiente.

Il modulo di precipitazione elettrostatica è una tecnologia TEQQO, studiata per sostituire i più comuni e inquinanti filtri HEPA.

Processo di precipitazione delle polveri sottili

Sfrutta l'alto voltaggio, calibrato specificatamente per ciascuna soluzione (>7000V +) per catturare le particelle con carica negativa disperse nell'aria.

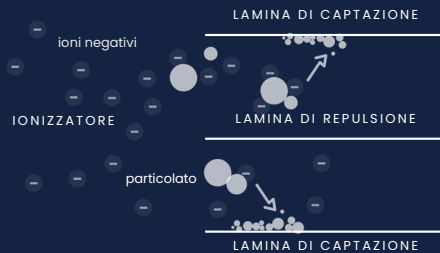

DISTRUGGE CORPUSCOLI E MICROORGANISMI

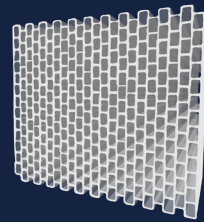

Il campo elettrico prodotto dallo precipitatore elettrostatico cattura e neutralizza anche le particelle più fini: PM1, PM 2.5 e PM 10.

Manutenzione semplice e zero-waste.

Il filtro estraibile è lavabile e riutilizzabile per l'intera vita del dispositivo.



LA TECNOLOGIA TEQO

La fotocatalisi UV-A elimina batteri e sanifica e neutralizza gli odori: proprio come i raggi del sole.

Una tecnologia mutuata dai processi naturali della luce solare.
Semplice, sicura e completamente sostenibile.

Processo di precipitazione delle polveri sottili

- L'aria viene esposta all'azione germicida combinata dei raggi UV e del processo di fotocatalisi al biossido di titanio, che dà origine a composti ossidanti che sanificano e deodorano.
- Per ottimizzare le prestazioni del sistema i condotti di passaggio dell'aria vengono studiati e disegnati secondo le specifiche di ogni progetto.

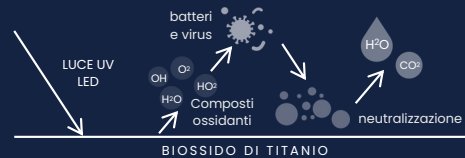

DISTRUGGE CORPUSCOLI E MICROORGANISMI



In ogni condizione ambiente, come nei mesi invernali quando l'umidità negli ambienti interni è bassa e gli altri sistemi perdono efficacia.

La forza della natura

**elimina bioaerosol,
muffe, batteri e virus.**



risolvere un problema, **fino in fondo, senza crearne altri.**



TEQQO PULISCE L'ARIA, DAVVERO!

Cattura ogni tipo di contaminante, senza trattenerlo e quindi causare rilascio di dannose endotossine. Il precipitatore elettrostatico elimina e distrugge componenti evitando questo pericolo.



IL FILTRO NON DEVE ESSERE SOSTITUITO. MAI!

Facilmente estraibile, il filtro torna allo stato di partenza con un semplice lavaggio periodico (2 volte l'anno) in acqua e detergente neutro.



ZERO WASTE SYSTEM.

La tecnologia TEQQO non produce rifiuti: i filtri non devono essere sostituiti, non perdono mai la loro efficacia e non necessitano di alcun trattamento.



PERFORMANCE COSTANTI.

La tecnologia TEQQO garantisce performance costanti nel tempo. Al contrario, le prestazioni di un filtro HEPA tendono a diminuire drasticamente all'avvicinarsi della sostituzione.



CONSUMO ENERGETICO QUASI NULLO.

Un risparmio economico ed un ulteriore vantaggio per l'ambiente. Perché sostenibilità e benessere possono convivere.

LE SOLUZIONI TEQQO

Una tecnologia che si adatta ad ogni ambiente, forma, oggetto, dimensione.

Le soluzioni Teqqo si adattano alla casa, all'ufficio e ai luoghi pubblici come ristoranti e alberghi diventando un tutt'uno con quegli oggetti che ne fanno naturalmente parte.



Plug & purify

Embedded solution

TAILOR-MADE:
IL NOSTRO MODO DI FARE

Plug & purify

Compatti e trasportabili, i Teqqo free standing plug & purify sanificano ambienti ampi con consumi ridotti: una unità base può trattare un ambiente di 80 metri quadri consumando come una semplice lampadina da 85 watt.

Completamente personalizzabili i dispositivi Plug&Play si adattano alle più diverse necessità: design, display e user experience, modalità di accesso alle componenti lavabili.



80 mq



3 m



85 watt

Accessibilità
semplificata

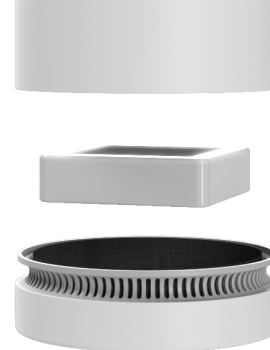

Taylor made
design

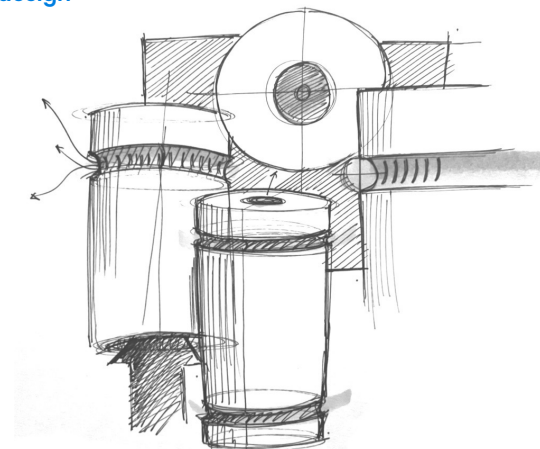

One-touch
control panel



Le soluzioni *integrate*: una tecnologia, infiniti progetti.

La tecnologia Teqqo è versatile, può essere inserita all'interno di moltissimi oggetti di uso comune, migliorando così la qualità dell'aria degli ambienti in cui vengono posizionati, senza essere una presenza visibile.

Un frigorifero che depura l'aria, un distributore automatico che migliora la vita in ufficio, un tavolo che depura l'aria mentre lavoriamo, mangiamo, viviamo.

Questo è il sogno che vogliamo realizzare assieme.



Un'app per tutti i sistemi.

I sensori inseriti nei progetti Teqqo comunicano con l'app, che mostra in tempo reale la qualità dell'aria e lo stato di avanzamento del processo per tutti i dispositivi connessi.

Semplice da usare, si connette anche da remoto e via bluetooth. Si integra con Google home e Alexa per il controllo vocale.



FOCUS SU QUALITÀ
E PERFORMANCE

**Teqgo è *semplice*
da usare perché
è sufficiente
accenderlo.**



1

Test biologici di *analisi delle prestazioni*

Teqpo testa continuamente la qualità dell'aria per verificare l'effettivo abbattimento di composti organici volatili e formaldeide.

2

Regolazione *intelligente*

L'algoritmo, sulla base delle rilevazioni dei test biologici, definisce e ordina alla macchina la potenza di sistema necessaria alla purificazione dell'aria.

3

Esperienza utente *intuitiva e semplice*

Il display mostra la qualità dell'aria in ogni momento: il giallo e il verde indicano livelli che superano la normativa, il blu viene raggiunto alla conclusione di cicli di lavoro testati Biosafe.

4

Al di *sopra degli standard*

I sensori dei dispositivi Teqpo sono impostati per raggiungere un parametro di 5mg/m³ (la normativa prevede 25mg/m³). Raggiunto questo obiettivo il sistema resta in funzione a velocità ridotta per il mantenimento costante della qualità.

Test e certificazioni

Queste le certificazioni che Teqpo può offrire.
Per ogni progetto vengono scelte e applicate le più adatte.



PRODOTTI, SOLUZIONI
E SERVIZI TAILOR-MADE

La libertà di *scegliere* tutto quello che serve.

Che si tratti di soluzioni plug & purify con unità a sé stanti o soluzioni integrate all'interno di altri prodotti, i dispositivi Teqgo possono essere dimensionati in base alle necessità e personalizzati nel design, mantenendo performance e efficienza.



Comprensione del bisogno

Ascoltiamo il cliente e adattiamo la tecnologia alle sue esigenze.



Dimensionamento tecnologico

I dispositivi vengono dimensionati in base alle esigenze di integrazione, alla performance ottimale e agli obiettivi fissati.



Design industriale

Specializzati nel settore.



Certificazioni e test

Eseguiamo test per certificazione di performance e compliance ma per garantire sostenibilità, semplicità di utilizzo.



Operational Excellence

Leva sul nostro footprint globale e sul know how interno di manufacturing, per offrire un servizio completo e prodotti qualitativamente eccellenti. Industrializzazione e manufacturing di prodotto con global platform.

POSSIBILITÀ DI APPLICAZIONE

Proprio *dovunque!*

**Salotto, cucina, bar,
ristoranti, palestre, scuole
e università, studi medici
e ospedali, trasporti,
distributori automatici,
ufficio e openspace, mense,
sale d'attesa, banche,
uffici postali, negozi, cinema,
teatri, sale giochi...**



**Miglioriamo l'aria che respiriamo,
insieme.**



teqgo.it
info@teqgo.it



teqgo

Part of Angelini Industries